

POINT DROIT

Point droit - position d'aiguille au centre

Tournez le sélecteur de point jusqu'à ce que le « A » apparaisse dans la fenêtre d'affichage du point.

Installez le pied-de-biche standard.

Réglez la longueur de point en tournant la molette de longueur de point à la longueur de point désirée. 2,5 est une longueur de point standard.

Pour obtenir le point droit triple renforcé, tournez la molette de longueur de point à la position « S1 ».

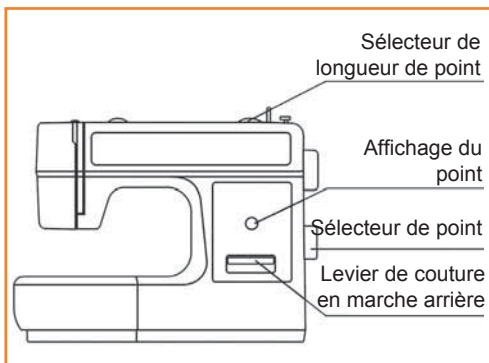

Point droit - position d'aiguille à droite

Tournez le sélecteur de point jusqu'à ce que le « B » apparaisse dans la fenêtre d'affichage du point.

Réglez la longueur de point en tournant la molette de longueur de point à la longueur de point désirée.

Pour obtenir le point droit triple renforcé, tournez la molette de longueur de point à la position « S1 ».

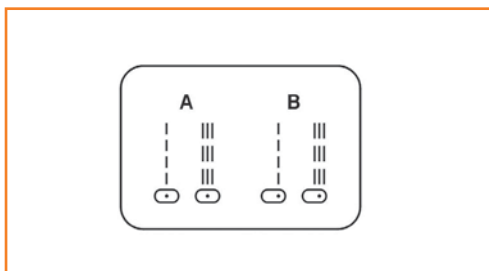

Longueurs de point suggérées :

2,0 pour les tissus fins

2,5 pour les tissus d'épaisseur moyenne

3,0 pour les tissus épais

4,0 à 5,0 pour le bâti

S1 pour les tissus stretch

POINT ZIGZAG

Tournez le sélecteur de point de sorte que l'affichage de point affiche « C » (zigzag). Lorsque vous tournez le sélecteur de point, cela augmente ou baisse la largeur du zigzag.

Installez le pied standard.

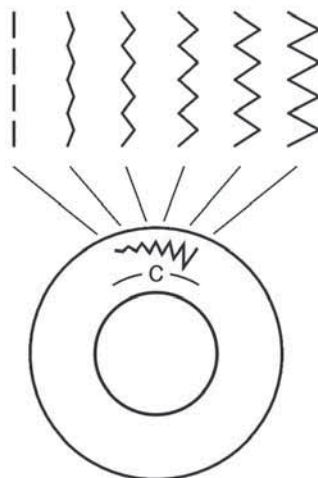

Sélecteur de longueur de point

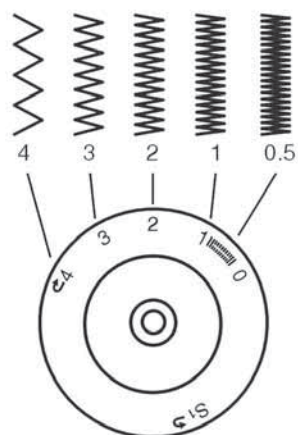

Fonctionnement de la molette de longueur de point pendant le zigzag

La densité des points de zigzag augmente à mesure que la molette de longueur de point s'approche de « 0 ».

Les points zigzag sont d'habitude piqués à « 2,5 » ou moins.

Les points zigzag denses (rapprochés) s'appellent « points de bourdon ».

BOUTONNIÈRES

Préparation

Sélectionnez la boutonnière à l'aide de la molette de sélection de point.

Installez le pied pour boutonnières.

Réglez la molette de longueur de point sur « 0,5 » à « 1 ».





La densité du point dépend de l'épaisseur du tissu.

Remarque : *Piquez toujours une boutonnière d'essai.*

Préparation du tissu

Mesurez le diamètre du bouton et ajoutez-y 0,3 cm pour les renforts. Si vous avez un bouton très épais, comptez quelques millimètres de plus pour le diamètre.

Marquez la position et la longueur de la boutonnière sur le tissu. Placez le tissu de sorte que l'aiguille se trouve sur la marque la plus éloignée de vous. Tirez le pied pour boutonnières vers vous, aussi loin que possible. Abaissez le pied.

1. Sélectionnez « boutonnière » à l'aide de la molette de sélection de point. Tournez la molette de sélection de point sur (1) «  ». Piquez à basse vitesse jusqu'à ce que vous atteigniez la marque finale.
2. Tournez la molette de sélection de point sur (2, 4) «  » et piquez 5 ou 6 points de renfort.
3. Tournez la molette de sélection de point sur (3) «  » et piquez le côté gauche de la boutonnière jusqu'à la marque finale qui est la plus éloignée de vous.
4. Tournez la molette de sélection de point sur (2, 4) «  » et piquez des points de renfort.

Retirez le tissu de dessous le pied. Tirez le fil supérieur vers l'envers du tissu et faites un nœud entre les fils supérieur et inférieur. Coupez le milieu de la boutonnière avec le découvit en faisant attention de ne pas couper les points de chacun des côtés.

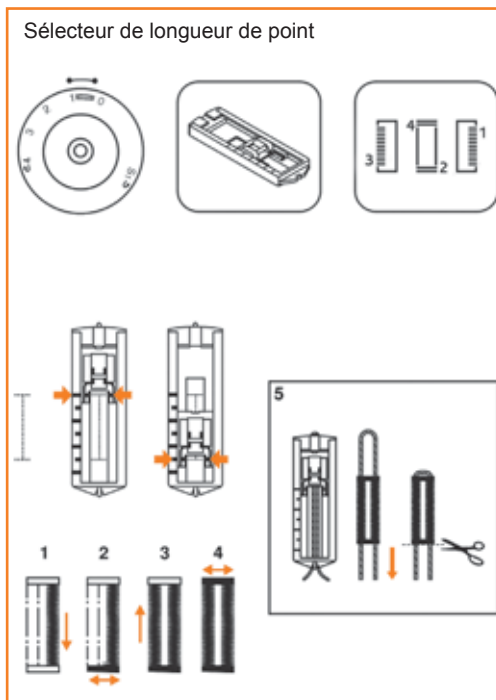



Astuces

- Réduisez légèrement la tension du fil pour produire un point de bourdon sur le dessus.
- Placez de l'entoilage sous les tissus fins et extensibles.
- Il vaut mieux piquer un cordonnet pour la boutonnière pour les tissus extensibles ou les tricots. Les lèvres de la boutonnière sont piquées par-dessus le cordonnet. (5)

OURLET INVISIBLE

Pour les ourlets, les rideaux, les pantalons, les jupes, etc.

Sélectionner  Ourlet invisible pour les tissus extensibles.

Sélectionner  Ourlet invisible pour les tissus tissés.

Installez le pied-de-biche D pour ourlets invisibles. (1) Longueur de point 1,5 à 2,5

Remarque :

Cela demande de la pratique de piquer des ourlets invisibles.

Faites toujours d'abord un test de couture.

Pliez le tissu comme illustré avec l'envers tourné vers le haut. (2)

Placez le tissu sous le pied. Tournez le volant vers l'avant jusqu'à ce que l'aiguille aille complètement à gauche. Elle devrait percer exactement le pli du tissu. (3)

Réglez le guide du pied (4) en tournant la molette (5) de sorte que le guide vienne se placer sur le pli.

Piquez doucement, en appuyant doucement sur la pédale de commande tout en guidant le tissu le long du bord du guide.

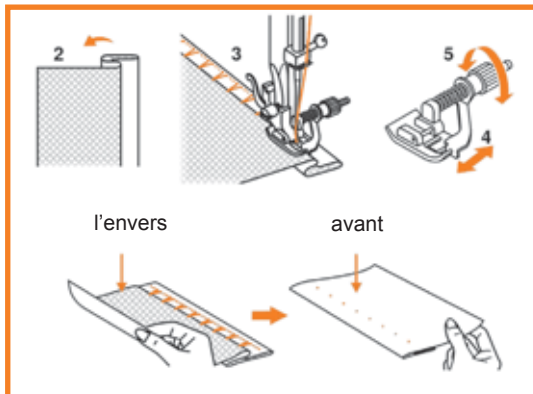

FERMETURES À GLISSIÈRE ET PASSEPOIL

Réglez la machine comme illustré.
(1)

Le pied pour fermeture à glissière peut être installé à droite ou à gauche, selon le côté du pied où vous allez placer la fermeture à glissière ou le passepoil. (2)

Pour coudre plus loin que la tirette, abaissez l'aiguille dans le tissu, relevez le pied-de-biche et poussez la tirette derrière le pied-de-biche. Abaissez le pied et poursuivez la couture.

Le pied pour fermeture à glissière s'utilise aussi pour coudre un cordonnet dans une bande d'égalisation afin de former un passepoil et pour coudre le passepoil dans une couture. (3)

Réglez le sélecteur de longueur de point entre « 1 » et « 4 » (selon l'épaisseur du tissu).

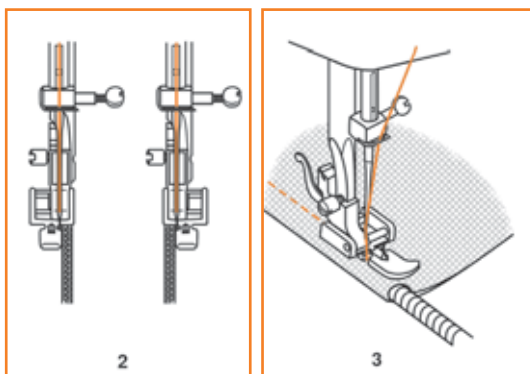
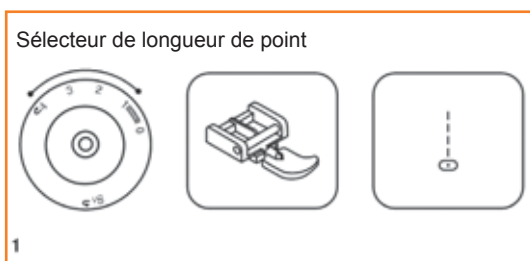

ZIGZAG EN 3 ÉTAPES

Couture sur broderies, couture sur élastique. Reprisage, raccommodage, finition des bords.

Réglez la machine comme illustré.
(1)

Rapiéçage :

Placez le morceau en position et piquez le long des bords.

La longueur de point peut être raccourcie pour produire des points très rapprochés. (A)

Lorsque vous raccommodez des déchirures, il est recommandé d'utiliser un endroit du dos pour renforcer le tissu. La densité des points peut être modifiée en réglant la longueur de point. Commencez par piquer sur le centre puis superposez des deux côtés. Selon le type de tissu et le dommage, piquez entre 3 et 5 rangées. (B)

Pour la finition des bords, piquez le long du bord du tissu.

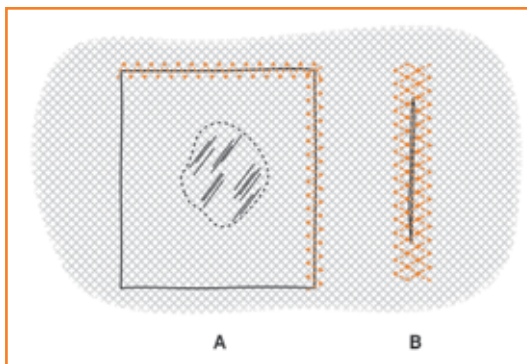
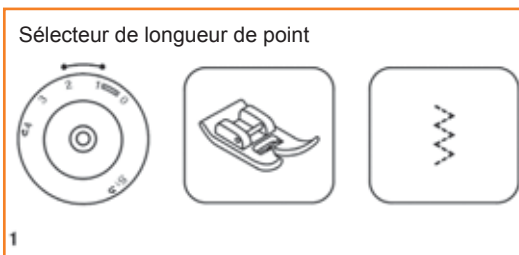

SÉLECTION DES POINTS

Point droit triple : (1)

Pour les coutures renforcées.

Tournez la molette de longueur de point sur « S1 ».

La machine pique deux points vers l'avant et un point vers l'arrière.

Ceci donne un renforcement triple.

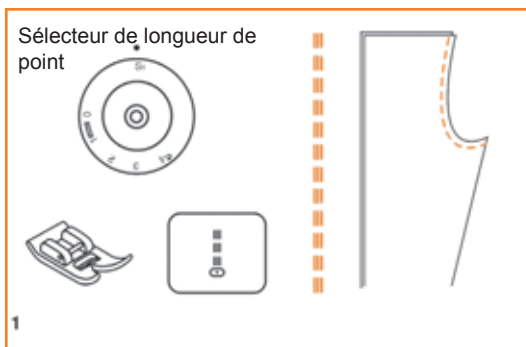

Zigzag triple : (2)

Pour les coutures résistantes à l'usage, les ourlets et les coutures décoratives.

Tournez la molette de longueur de point sur « S1 ».

Le point zigzag trois points est adapté aux tissus rigides comme le jean, le velours, etc.

